

Robuuste, industriële en hydraulisch aangedreven veeg/zuigmachine voor het echte zware werk!

meclean®

1800H

Industrial line

Extra voordelen...

- TRS-flex twin roller system voor de allerbeste veegprestatie (zie ook achterzijde)
- Legen van vuilreservoir d.m.v. hydraulische hoogdumper
- Geschikt voor binnen én buiten vegen
- Bijzonder stabiel stalen frame met "impact proof" PE covers (10 mm. dik)
- Volledig hydraulisch aangedreven
- Directe aandrijving op voorwiel
- Zeer kleine draaicirkel
- Eenvoudig borstels vervangen
- Zijborstel(s) met automatische obstakelontwijking
- LED verlichting voor, LED flitslampen achter
- 10 jaar extra garantie op covers, 5 jaar garantie op frame

Daarnaast standaard voorzien van...

- 2 krachtige zuigmotoren (1280 m³/u)
- Extra groot filteroppervlak (9m²)
- Automatisch filter schraapsysteem
- Verstelbare comfortstoel met armsteunen
- Voetrem en handrem
- Contactslot en urenteller
- Diesel, Benzine of LPG -motor
- Brandstofniveau-meter
- 12 mnd. standaard fabrieksgarantie (24 mnd. bij onderhoudscontract)

Optie's

- 2^e zijborstel
- Stuurknop
- Stuurbekrachting
- Etc...



meclean®



1800H robuuste, heavy duty machine met fantastische veegprestatie !

De BUSTER 1800H is een robuuste, hydraulisch aangedreven "ride-on" veeg-zuigmachine bedoeld voor "heavy duty" (Industrieel) gebruik.

Het stalen frame en de "impact proof" carrosserie van 10 millimeter PE (poly ethyleen) staan garant voor duurzaamheid en optimale stabiliteit.

Een robuuste, eenvoudig te bedienen veeg/zuigmachine bedoelt voor het zware werk. Door de hoge bodemvrijheid en TRS-flex veegt de 1800H moeiteloos grove vervuiling. Door het grote filteroppervlak is de 1800H ook erg geschikt voor stoffige situaties voor zowel binnen als buiten.

TRS-flex veegprincipe

Het TRS-flex principe is uniek omdat naast fijne vervuiling zoals : *stof, fijnstof, zaagsel, zand*, ook grove delen zoals: *verpakkingsmateriaal, puin, plastic flessen, etc.* moeiteloos in één keer wordt opgeveegd, ...ook als de ondergrond niet vlak is !

De fantastische veegprestatie van de 1800H is niet te vergelijken, met die van traditionele veeg/zuigmachines..., het TRS-flex principe staat garant voor het allerbeste veegresultaat !

Hoe werkt TRS-flex ?

De zijborstel(s) met automatische obstakelontwijking vegen de vervuiling naar de middenborstels toe, de twee meebewegende hoofdborstels (*afbeelding 1*) zorgen ervoor dat alle soorten grove en fijne vervuiling in het reservoir wordt verzameld*

Met behulp van het hydraulische hoogdump-systeem wordt de vervuiling vervolgens gelegegd in de afvalcontainer....

1800H

Veegsysteem	:	TRS-Flex
Maximale veegbreedte (cm)	:	180
Veegcapaciteit (m²/u)	:	18000
Reservoir capaciteit (ltr.)	:	380
Filteroppervlak (m²)	:	9
Rij-snelheid (km/u)	:	10
Airflow zuigmotor (m³/u)	:	1280
Aandrijving	:	Diesel, benzine of LPG motor
Frame	:	Staal gecoat
Covers	:	Polyetheen
Hoogte hoogdumpsysteem (cm)	:	155
Draaicirkel (cm)	:	< 200
Max. hellinghoek	:	20%
Max. werktijd (uur)	:	3 (1 tankvulling)
Gewicht (kg)	:	1100
Afmetingen (l x b x h / mm)	:	2095 x 1435 x 1490

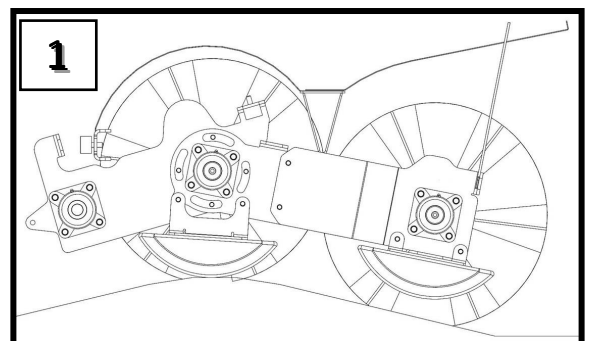

meclean®